



PORTFÓLIO

AGENDA

quem somos
por que a numera nasceu?
por que people analytics?
nossa abordagem
metodologia

TREINAMENTOS

bootcamp de people analytics
pensamento crítico
people analytics para negócios
indicadores de RH

mais sobre a numera



QUEM SOMOS

A numerica é uma empresa de consultoria, tecnologia e treinamento de People Analytics.

Nossos clientes de treinamento são grandes empresas brasileiras e multinacionais como:

- **Grupo Boticário:** sucessores de franquistas
- **L'Oréal:** time comercial nacional (gerentes distritais e consultores)
- **Johnson & Johnson:** RH Latam
- **Unilever:** RH Brasil
- **Bayer:** projeto HR Next
- **Novo Nordisk:** formação em people analytics

“SE EU VI MAIS
LONGE, FOI POR
ESTAR SOBRE
OMBROS DE
GIGANTES”

Isaac Newton



POR QUE A NUMERA NASCEU?

Nascemos com o propósito de revolucionar o RH das empresas trazendo um olhar mais estratégico com a adoção de metodologias científicas para resolução de problema de negócio e pessoas.

Mais do que ser inovadores, integramos com inteligência os conhecimentos já desenvolvidos com formas eficientes de aplicá-los em cada contexto organizacional. Por isso, a Numera hoje é referência no Brasil em consultoria e treinamentos de People Analytics.

POR QUE PEOPLE ANALYTICS?

O processo natural de profissionalização da gestão de pessoas envolve entender que os seres humanos são falhos em tomar decisões com base em seus instintos e que precisam de ajuda de técnicas menos enviesadas.

Diversas áreas das empresas já observaram mudanças semelhantes: do marketing à previsão de demanda, do planejamento e estratégia ao jurídico. E assim como nestas áreas, people analytics não vem para substituir todos os processos atuais de tomada de decisão e se tornar a única fonte de informação quando o assunto são pessoas.

People analytics vem para complementar todo processo decisório feito na gestão de pessoas, tornando-o mais assertivo e menos enviesado. E, diferentemente das ondas corporativas passageiras, utiliza conhecimentos e tecnologias bem sedimentadas no meio científico, o que o torna uma metodologia sólida e atemporal.



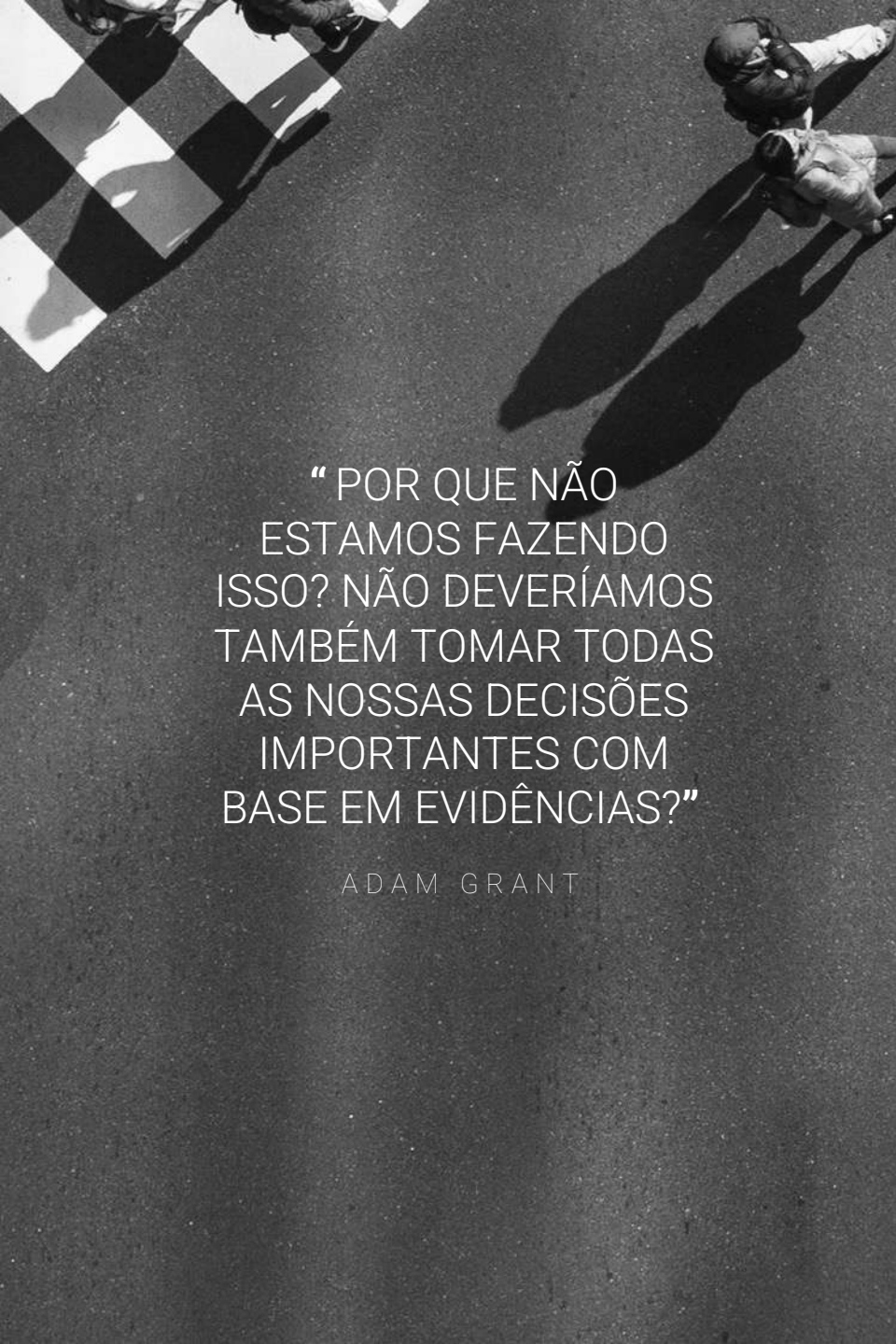

“POR QUE NÃO
ESTAMOS FAZENDO
ISSO? NÃO DEVERÍAMOS
TAMBÉM TOMAR TODAS
AS NOSSAS DECISÕES
IMPORTANTES COM
BASE EM EVIDÊNCIAS?”

ADAM GRANT

NOSSA ABORDAGEM

Nosso trabalho, tanto de treinamentos quanto consultoria, é construído sobre dois grandes pilares. O primeiro é o método científico, que proporciona a estrutura para que os problemas de negócios sejam analisados de maneira ordenada e estruturada, e o segundo é o ferramental, que dá os instrumentos para cumprir as etapas do método científico:



METODOLOGIA CIENTÍFICA

É o processo que racionaliza o estudo de um fenômeno, criando estrutura e passos claros para análise e formulação das conclusões. Compreende:

- Observação do fenômeno/situação de negócio
- Problematização
- Composição de hipóteses
- Experimentos para testar as hipóteses
- Análise e conclusão



FERRAMENTAL

São os arcabouços e ferramentas que são aplicados no processo de análise, acessórios da metodologia científica. Compreende principalmente:

- Vieses e pensamento crítico
- Técnicas de survey
- Storytelling com dados
- Modelos de análise (estatística, machine learning)
- Arcabouço científico (psicologia, economia comportamental, etc)

metodologia

Nós acreditamos que a forma de transmitir o conhecimento dos dois pilares citados (método científico e ferramental) passa pela exploração empírica. Por isso, a nossa proposta traz cases que tangibilizam e exemplificam cada novo conceito, e aproximam sua aplicação da prática. A distribuição de tempo dos nossos treinamentos é a seguinte:

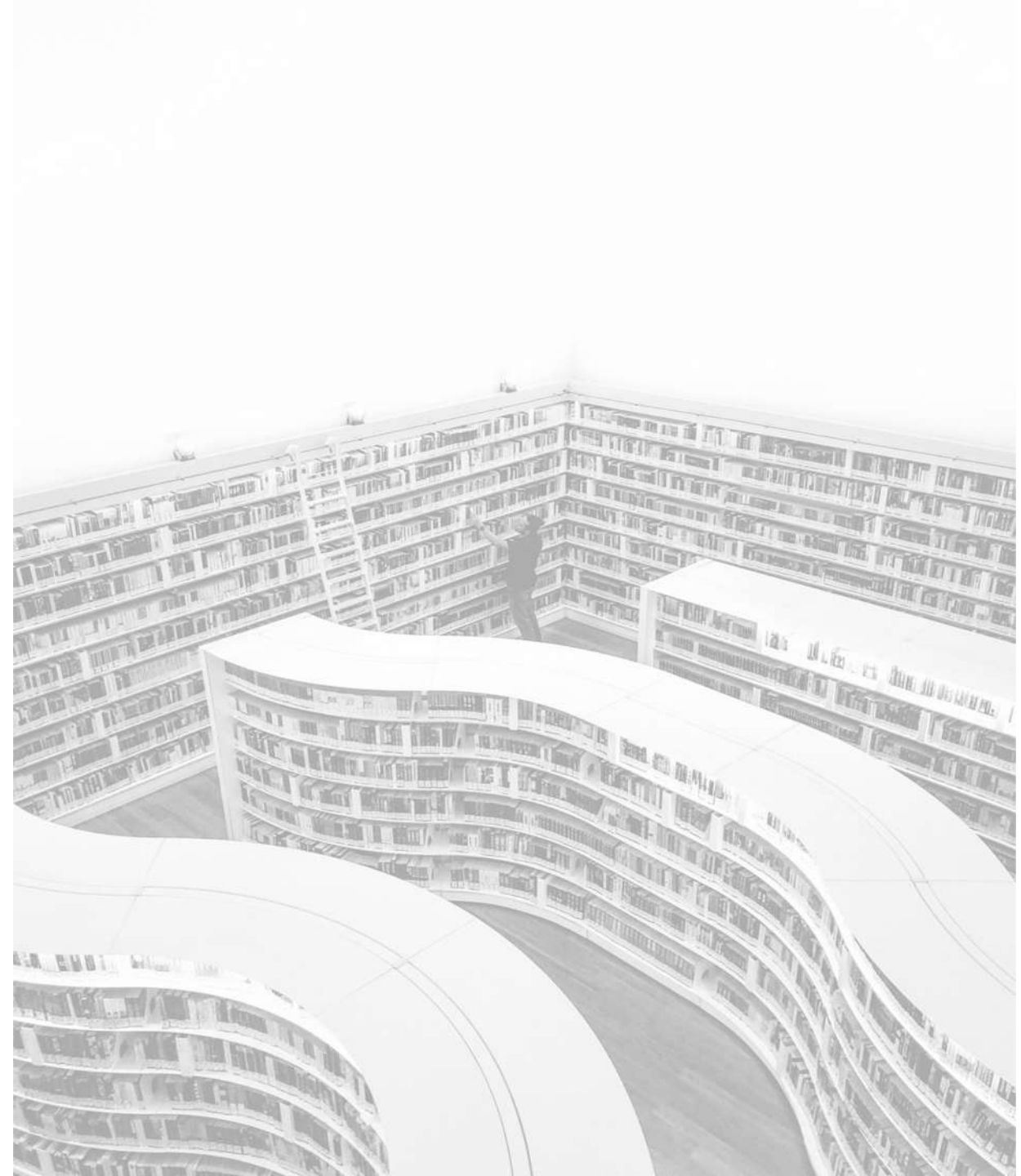
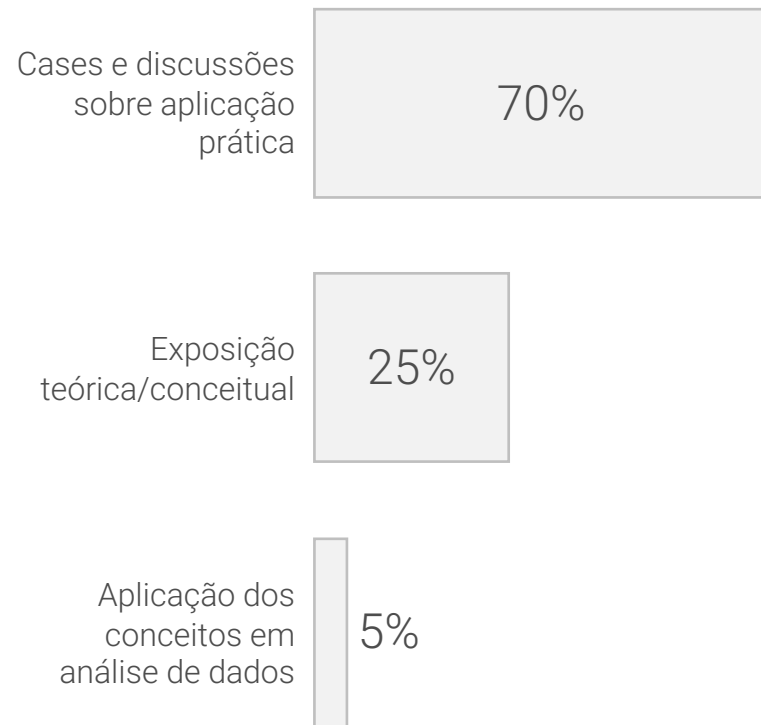

Nível de complexidade

-  Iniciante
-  Básico
-  Intermediário
-  Avançado
-  Expert



32 horas



Público associado a
people analytics



Até 25 pessoas

Não existe aprendizagem mais efetiva do que o mão na massa. No [boot camp people analytics](#), mergulhamos no trabalho de um profissional de people analytics, discutindo comportamento humano, processos de RH, programando em R, criando modelos estatísticos e entendendo a operação de um projeto de people analytics. Focado em desenvolvimento prático, este é o curso de três dias para quem quer começar a executar people analytics em sua empresa.

Para que este treinamento? Para empresas que desejam desenvolver as habilidades práticas básicas de people analytics e conhecer o mapa de desenvolvimento de um profissional da área.

BOOT CAMP PEOPLE ANALYTICS



BOOTCAMP DE PEOPLE ANALYTICS

PROGRAMAÇÃO

CONTEÚDO DO BOOTCAMP

- Introdução ao R para análise de dados
- Conceitos de analytics
 - Como compor um time de analytics
 - Como estruturar os projetos de analytics
 - Como vender/promover a área de analytics na organização
- Instalação e parametrização do R
- Metodologia científica:
 - Problematização
 - Composição de hipóteses
 - Análise e síntese com base em dados
- Exploração de cases de negócios (exploraremos os datasets) aplicando conceitos de negócio e utilizando ferramentas de análise:
 - E.D.A (Exploratory Data Analysis) usando GGLOT, biblioteca do R
 - Machine Learning - implementaremos algoritmos de predição e classificação para resolver problemas de negócio, por exemplo: predição de turnover
- Storytelling e apresentação executiva: como organizar os resultados de análises realizadas de maneira que seja entendível e acionável pelo time de negócios.

METODOLOGIA

Nosso desenvolvimento é inteiramente prático: os participantes do curso realizam análises de cases apresentados durante o treinamento, desenhadas especificamente para mostrar conceitos da estatística à psicologia que tornam o mundo de analytics tão interessante.

CARGA HORÁRIA E AGENDA

São ao todo 32 horas de treinamento, contando com 24 horas de aula ao vivo (via Zoom) divididas da seguinte maneira:

- Aula 1 (08 -12h)
- Aula 2 (08 -12h)
- Aula 3 (08 -12h)
- Aula 4 (08 -12h)
- Aula 5 (08 -12h)
- Aula 6 (08 -12h)

Além das aulas ao vivo, serão disponibilizados 2 cursos gravados (totalizando 8 horas) para ampliar o seu conhecimento:

- Curso de introdução ao R
- Curso de visualização de dados

PENSAMENTO



CRÍTICO

Em um mundo de fake news e pós-verdade, analisar criticamente informações é a habilidade da década. Em **pensamento crítico** ensinamos a desenvolver a lógica de argumentação, identificar falácias lógicas e utilizar a criticidade de um cientista na hora de tomar decisões e avaliar informações de negócio. Discutindo fenômenos modernos e técnicas que estão disponíveis a séculos, construímos a base do pensamento analítico.

Para que este treinamento? Para empresas que desejam desenvolver profissionais mais questionadores e que realizem escolhas de negócio mais atentas.

Nível de complexidade

-  Iniciante
-  Básico
-  Intermediário
-  Avançado
-  Expert

 8 horas

 Qualquer profissional

 Até 25 pessoas



nossa abordagem

A verdade é a explicação absoluta que contém todos os fatores que exercem influência em um fenômeno. Apesar de sabermos que é impossível medir e compreender a infinidade de fatores que fazem parte do fenômeno, devemos sempre buscar formas de ter o melhor entendimento possível dele. Assim temos melhores condições de tomar decisões acertadas.

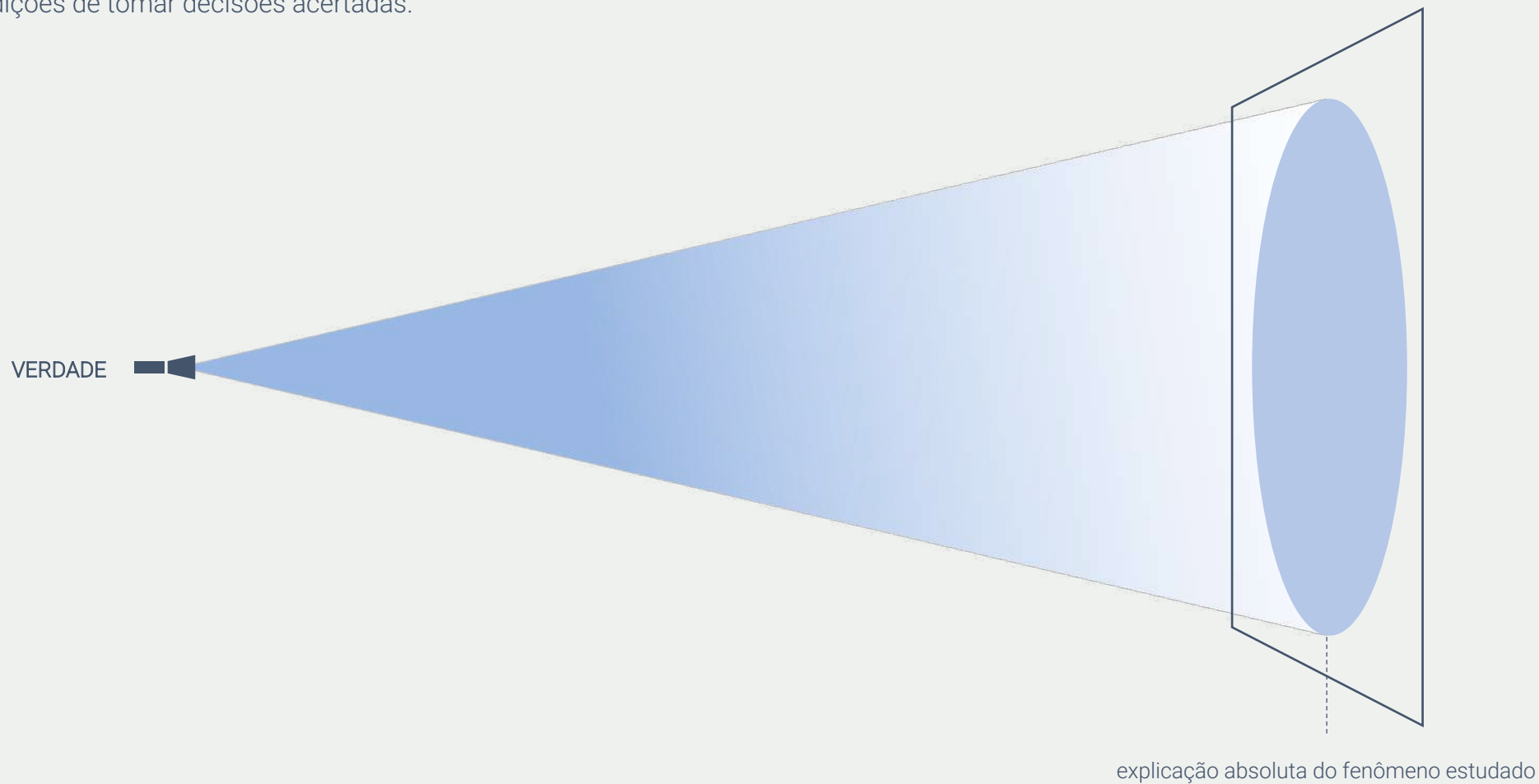



nossa abordagem

Quando estudamos um problema de negócio, há uma série de barreiras que limitam a nossa capacidade de percepção da verdade. Isso faz com que tomemos decisões que podem não ser as melhores disponíveis:

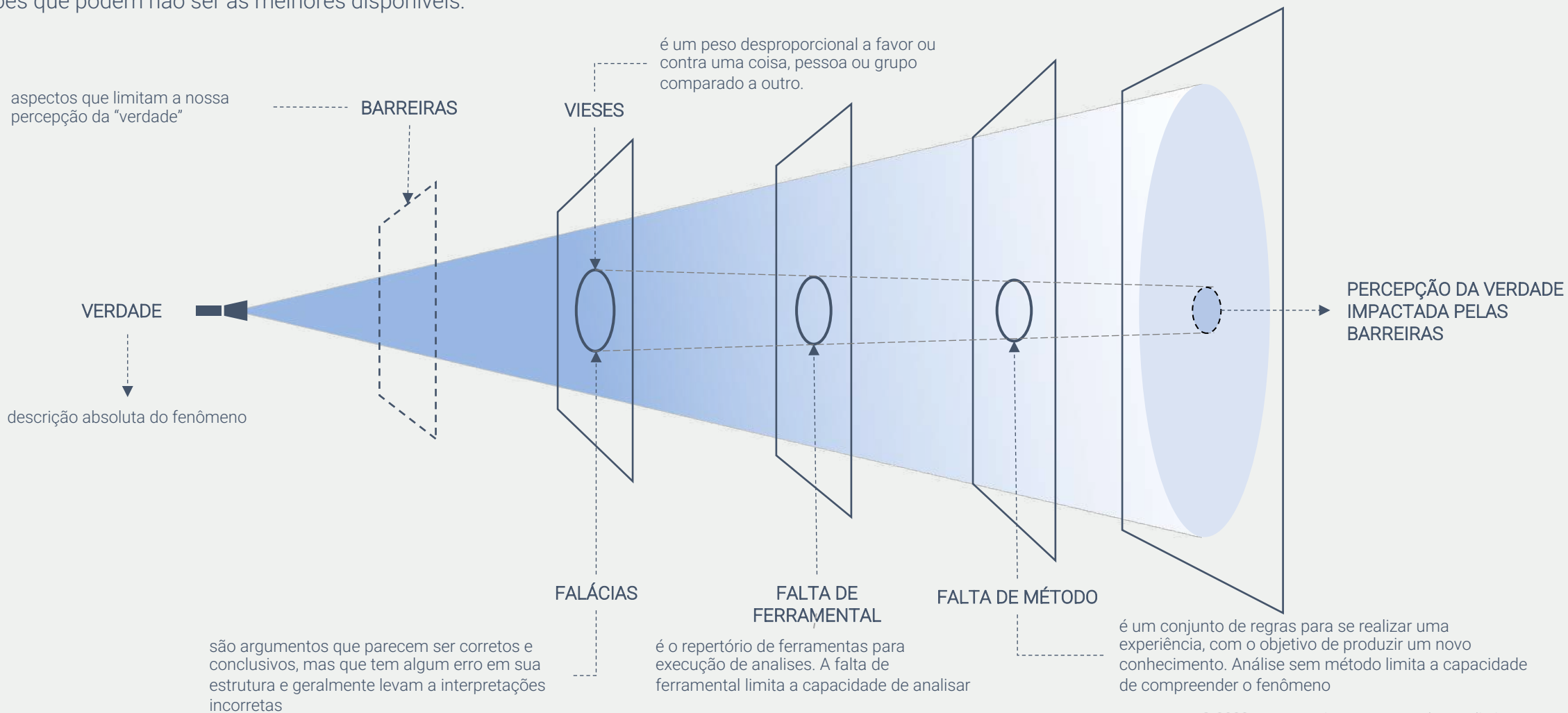



nossa abordagem

Com o desenvolvimento do pensamento crítico, buscamos minimizar o efeito das barreiras, aprimorando a percepção da verdade:

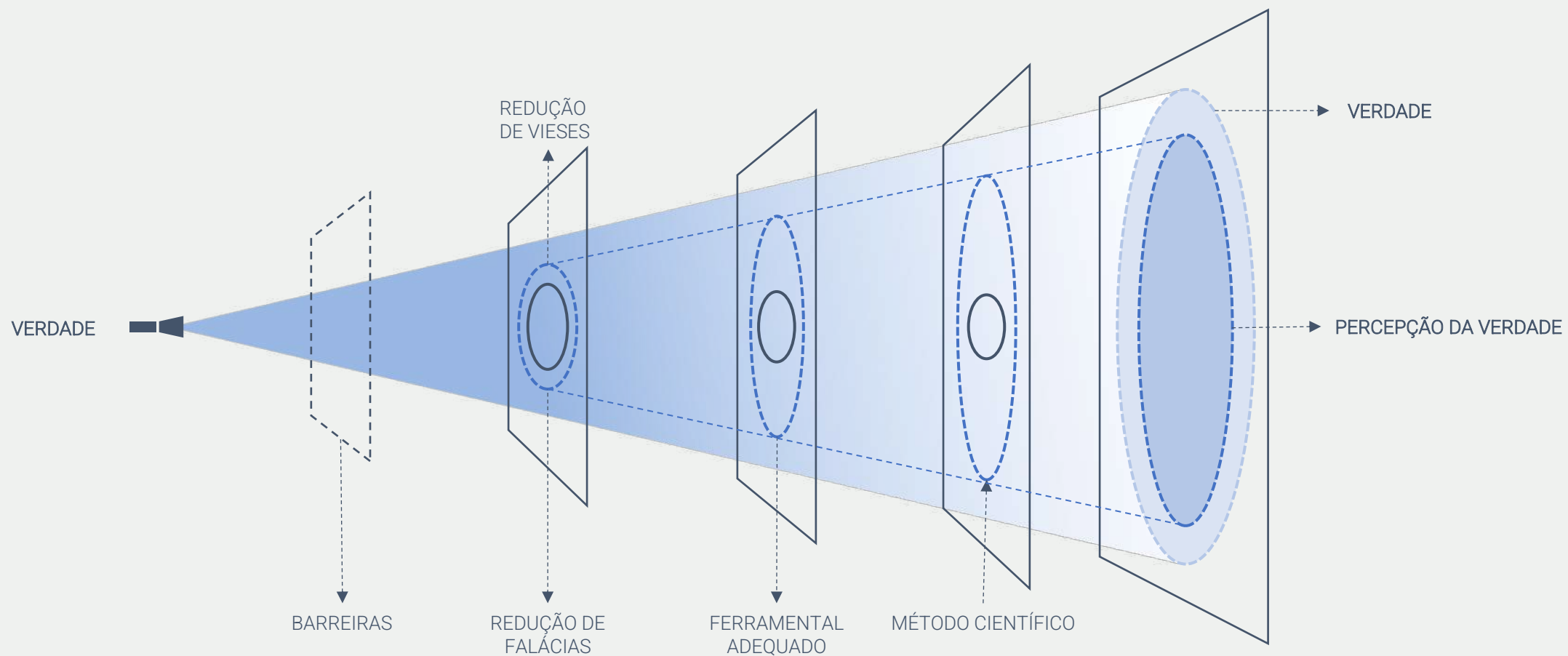

ESTRUTURA DO TREINAMENTO

As principais habilidades que serão desenvolvidas com o time treinado são: 1) Habilidade de reconhecer falácias lógicas e diferenciar a qualidade dos argumentos; 2) Habilidade de buscar evidências em fontes confiáveis e 3) Aplicação do pensamento crítico em contexto real.

Os temas e conteúdos abordados são explorados abaixo:

TEMA 1 DESCONSTRUÇÃO DO PENSAMENTO	TEMA 2 COMO ACEITAMOS ALGO COMO VERDADE?	TEMA 3 PENSAMENTO CRÍTICO	TEMA 4 ANALISANDO OS RESULTADOS
Falhas cognitivas Histórias de sucesso Influência social Atividades práticas Identificação de onde buscar referências	Ciência e outras formas de conhecimento Metodologia na prática Construção da lógica científica Atividades práticas O que é uma fonte confiável?	Sociocentrismo e egocentrismo Aplicação do pensamento crítico Causa e efeito Pressupostos A força probatória dos argumentos e suas limitações Atividades práticas Análise crítica de argumentos	Como analisar os resultados no Excel? Falácias Regressão a média Heurística de disponibilidade Vieses inconscientes Atividades práticas Análise crítica de um case

Nível de complexidade

-  Iniciante
-  Básico
-  Intermediário
-  Avançado
-  Expert

 16 horas

 Todos os públicos

 Até 25 pessoas

O processo natural de profissionalização da gestão de pessoas envolve entender que os seres humanos são falhos em tomar decisões com base em seus instintos e que precisam de ajuda de técnicas menos enviesadas.

Em [people analytics para negócios](#) ensinamos o básico que mais gera impacto e avançamos ao ponto de desenvolver o pensamento correto para fazer as perguntas, os pedidos e as críticas mais pertinentes. De fácil implementação em contexto real, os cases estudados foram escolhidos com propósito de dar autonomia para a análise e decisão com base em dados.

Para que este treinamento? Para empresas que desejam desenvolver profissionais mais questionadores e que realizem escolhas de negócio mais atentas e capazes de fornecer soluções de gestão de pessoas com base em dados.

PEOPLE ANALYTICS



PARA NEGÓCIOS

PEOPLE ANALYTICS PARA NEGÓCIO (ESTRUTURA)

Com a superexposição que temos diariamente aos dados e métricas no ambiente de trabalho, é muito fácil termos a impressão que as decisões que tomamos com base nesses dados são boas decisões.

Ocorre que na maioria das vezes isso não é verdade.

A posição que nós defendemos é que analytics não pode ser reduzido à utilização de dados para tomar decisões. Essa definição pode fazer com que tomemos decisões parciais ou prejudiciais, o que é ainda mais crítico quando o material de análise são pessoas.

Analytics é um processo em que o desenho da análise, o cuidado para evitar vieses e falácias lógicas e o método são tão importantes quanto o dado que é analisado.

Neste treinamento a nossa proposta é ensinar os conceitos críticos de People Analytics que precisam ser dominados pelas equipes de RH, sempre aplicados ao contexto prático.

Faremos isso com a exploração de 4 cases da realidade do mundo corporativo, em que os participantes compreenderão por meio de experiência prática o valor da abordagem analítica, tanto no processo de análise quanto no resultado dela.

Os cases serão explorados em quatro (4) encontros, com duração de quatro horas totalizando 16h de treinamento.



PEOPLE ANALYTICS PARA NEGÓCIO (ESTRUTURA)

CASE 1
4 horas

SAÍDA DE FUNCIONÁRIOS

Uma empresa está perdendo seus funcionários. Quais são os fatores de risco?

Conceitos explorados:

Segmentação
Fator de risco
Razão de risco
Causalidade
Multicausalidade
Fatores demográficos

Dados:

Trabalhando com dados existentes

CASE 2
4 horas

ENGAJAMENTO

Uma empresa precisa aumentar seu engajamento. Como ela deve atuar?

Conceitos explorados:

Desenho de pesquisas
Engajamento e Satisfação
Fatores de confusão

Dados:

Levantando novos dados

CASE 3
4 horas

R&S E AVALIAÇÃO DE DESEMPENHO

Uma empresa quer contratar novos funcionários. Ela deve alterar seu processo seletivo?

Conceitos explorados:

Erros de medida
Vieses inconscientes

Dados:

Unificando os dados das áreas de RH

CASE 4
4 horas

WORKFORCE PLANNING

Uma empresa quer se planejar para o crescimento futuro. Como ela pode prever suas demandas?

Conceitos explorados:

Aprendendo com o passado
Estruturando perguntas
Análises preditivas
Modelagem

Dados:

Usando dados do negócio

RACIONAL:

conceitos técnicos para tomadores e tomadoras de decisão
simulação de apresentações e relatórios de pesquisas e análises reais
como fazer as perguntas corretas, os pedidos corretos e as críticas corretas

INDICADORES DE RH

Com a superexposição que temos diariamente aos dados e métricas no ambiente de trabalho, é muito fácil termos a impressão que as decisões que tomamos com base nesses dados são boas decisões.

Ocorre que na maioria das vezes isso não é verdade.

O curso de Indicadores de RH é um treinamento intensivo que conta com ferramentas práticas e exercícios para fixação dos conteúdos.

Nossos alunos e alunas são convidados a mergulhar em uma compreensão aprofundada do significado, aplicação e construção de indicadores.

A posição que nós defendemos é que Indicadores de RH não podem ser reduzidos à utilização de dados para tomar decisões. Essa definição pode fazer com que tomemos decisões parciais ou prejudiciais, o que é ainda mais crítico quando o material de análise são pessoas.

Neste treinamento a nossa proposta é ensinar os conceitos críticos de indicadores de RH que precisam ser dominados pelas equipes de RH, sempre aplicados ao contexto prático.



CONTEÚDO PROGRAMÁTICO

Introdução

- Principais indicadores de RH, usos e aplicações
- Cuidados na implementação e interpretação de indicadores comumente utilizados
- Como os indicadores determinam e influenciam regras e normas de comportamento organizacional

O que constitui um bom indicador?

- Praticidade e poder de explicação
- Capacidade de coletar as informações necessárias
- Finalidade delimitada e associada ao negócio: objetivos estratégicos dos indicadores

Características dos dados

- Dados soft e hard
- Problemas típicos de cada tipo de dado
- Nível de medida e suas consequências

Indicadores de proporção

- Cálculo do indicador
- População alvo: os dilemas na escolha do denominador adequado
- Explicações alternativas
- Riscos associados ao uso de indicadores
- Erros comuns de interpretação
- Apresentação de resultados e tomada de decisão usando indicadores de proporção

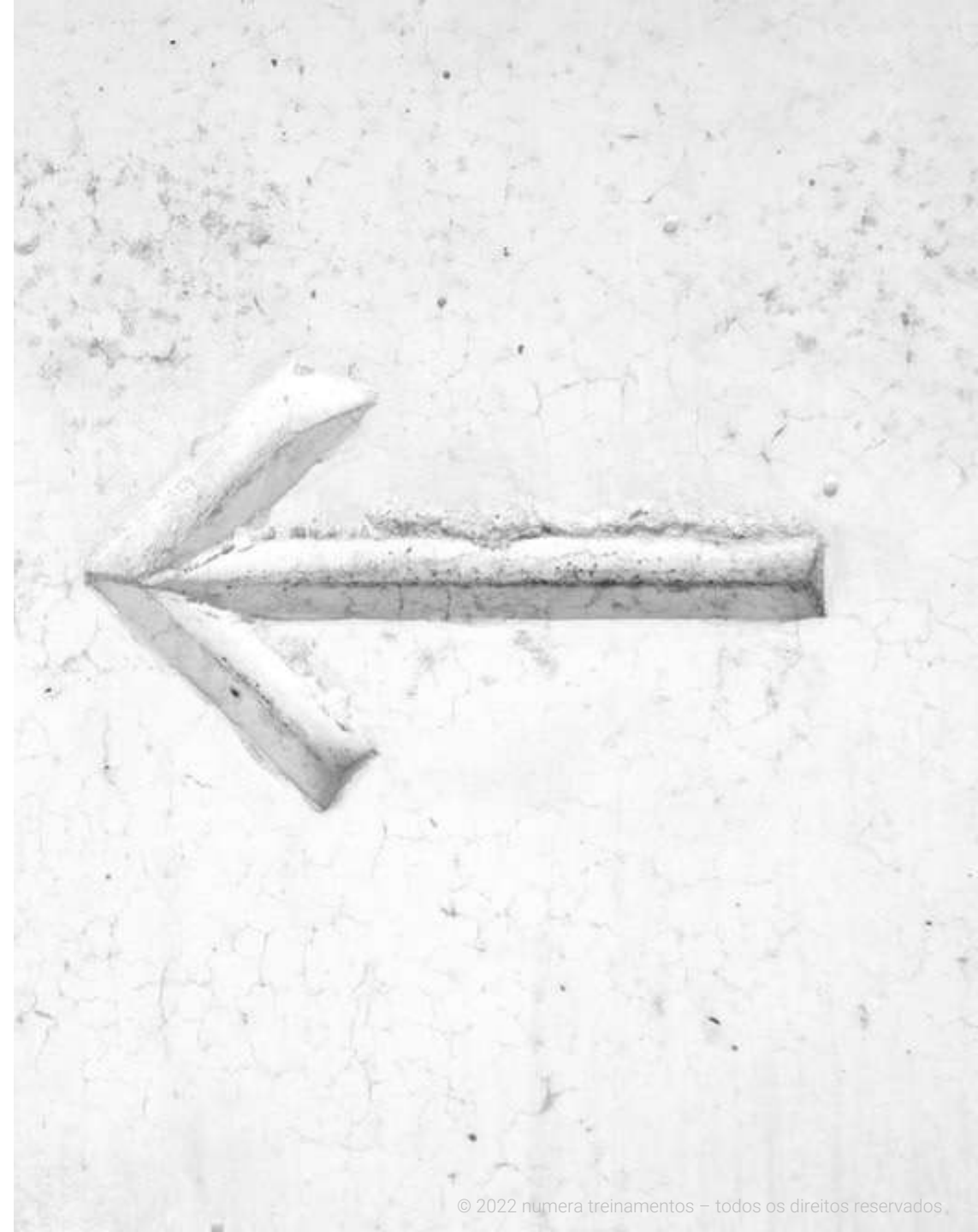

CONTEÚDO PROGRAMÁTICO

A melhor maneira de resumir os dados

- Medidas de tendência central
- O que indica?
- Limitações de cada estratégia
- Explicações alternativas
- Riscos associados ao uso de indicadores
- Revisão de Erros de interpretação
- Apresentação de resultados e tomada de decisão usando indicadores de tendência central

Validade do indicador

- Origem dos dados
- Sensibilidade
- Especificidade
- Validade interna e externa
- Apresentação de resultados e tomada de decisão

Cálculo com vários indicadores

- Indicadores compostos
- Cuidado com a direção da informação
- Atribuição de pesos
- Atualização e comparabilidade ao longo do tempo



CRONOGRAMA

METODOLOGIA

Nosso desenvolvimento é inteiramente prático: os participantes do curso realizam análises de cases apresentados durante o treinamento, desenhados especificamente para mostrar conceitos da estatística à psicologia que tornam o mundo de people analytics tão interessante.

CARGA HORÁRIA E AGENDA

São ao todo 16 horas de treinamento ministradas ao vivo (via Zoom) divididas da seguinte maneira:

- Aula 01
- Aula 02
- Aula 03
- Aula 04







PEOPLE ANALYTICS é o uso do método científico, teorias comportamentais, organizacionais e ferramentas de análise para resolução de problemas de negócios



Na numera aplicamos conhecimentos, técnicas e ferramentas já construídos por gigantes que nos precederam nas mais diversas **ÁREAS DE PESQUISA**: engenharia, psicologia, economia comportamental, administração, estatística, ciência de dados, etc. e integramos com inteligência os conhecimentos já desenvolvidos com formas eficientes de aplicá-los em cada **CONTEXTO ORGANIZACIONAL**



A numera oferece duas linhas de serviços em people analytics. Em **CONSULTORIA**, aportamos conhecimento, tecnologia e times preparados para desenvolver projetos que auxiliam as organizações na construção de processos, programas e modelos para tomada de decisão de negócios

Em **TREINAMENTOS**, temos a capacitação adequada para cada profissional que deseja desenvolvimento em analytics, seja para o executivo que precisa entender como explorar o potencial máximo deste campo, seja para o analista, que desenvolverá projetos de analytics

Conduzir iniciativas em people analytics é mergulhar numa matéria de várias facetas: construir times com a combinação certa de habilidades, organizar projetos, implementar ferramentas para captura de dados, sistemas de gestão, estruturar pesquisas e revisar processos são apenas alguns exemplos. A numera está preparada para auxiliar as organizações e profissionais em cada aspecto da **IMPLEMENTAÇÃO DE ANALYTICS**



PROJETOS DE PEOPLE ANALYTICS

Para auxiliar o seu time na resolução de problemas de negócios empregando a abordagem analítica: formulação do problema, construção de hipóteses, desenvolvimento de instrumentos para captura de dados, análise e construção de plano de ação.

REVISÃO DE PROCESSOS E IMPLEMENTAÇÃO DE SISTEMAS

Ao construir uma estratégia para tomar decisões recorrentes de negócios, percebemos a necessidade de ter processos e programas que gerem informações adequadas para compor os nossos modelos de análise. A numera suporta as organizações na seleção e implementação de softwares, e na construção de processos e programas consistentes e pensados para captura de dados com qualidade.

ASSESSORIA NA CONSTRUÇÃO DO SEU TIME DE PEOPLE ANALYTICS

A numera assessora a sua organização com a melhor estratégia e suporte para estruturar o seu time de analytics, seja na formação ou na identificação de talentos no mercado.



ALGUNS DOS NOSSOS CLIENTES





 numera

Patrick Bastos
patrick@numera.consulting
(41) 99751-5757